

## Die Herstellung von Blockrouladen

Für das Anfertigen von Einlagen aus Block bestehen zwei Möglichkeiten.

1. Das sich farblich abhebende Blockbrät wird in die gewünschte Form (Herz, Kreuz, Stern usw.) abgefüllt, gebrüht, ausgekühlt und sorgfältig mit Aufschnittbrät in eine mit Rand ausgelegte Rouladenform eingefüllt, anschliessend gebrüht und ausgekühlt.
2. Blockbrät in geeignete Rouladenformen füllen, brühen und kühlen. Der nun zum Aufschneiden fertige Block wird mit der Aufschnittmaschine und dem Aufschnitt-Roulado-Brett in exakte Platten, Streifen, Würfel oder Rhomben geschnitten. Bei geschicktem Zusammensetzen dieser verschiedenfarbigen Formen lässt sich eine grosse Anzahl schöner Bilder zusammenstellen.

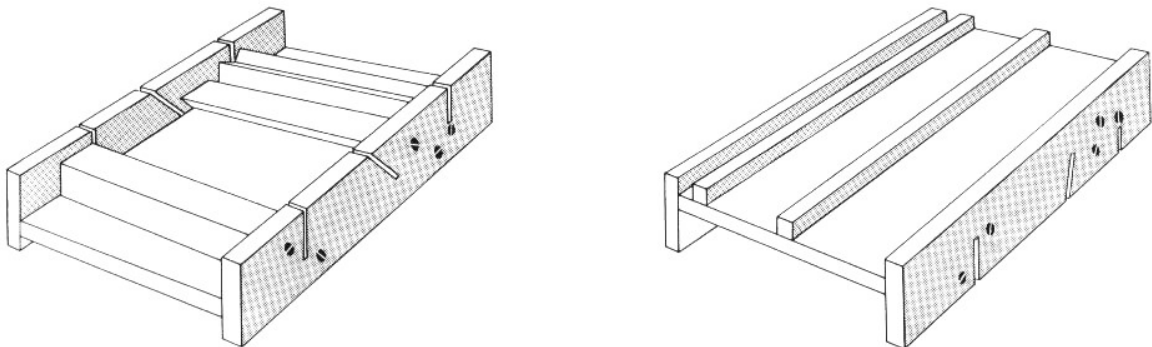

*Roulado-Universal-Schneidbrett*